



C L O W N

# ROJO

MIREIA MIRACLE COMPANY

CIRCADA  
FESTIVAL DE CIRCO DE SEVILLA



## INTRODUÇÃO

**ROJO** é o primeiro trabalho a solo da atriz, bailarina e clown Mireia Miracle. Estreia no Festival Circada OFF 2017 e ganha o **PRÉMIO CIRCAIRE**. Em 2018 ganha o **PRÉMIO ZIRKÓLIKA ARTISTA EMERGENTE** na La Nit del Circ (Cataluña) sendo além disso **nomeado como melhor espectáculo de rua e como melhor espectáculo de clown**. Em 2019 recebe o selo de “**espectáculo recomendado**” pela **REDESCENA**.

**ROJO** está desde 2017 em digressão por festivais e percursos muito diversos: Kaldearte, Festival de Cornellá, Clownia, Circaire, Festival de Payasas del Circ-Cric, Mimos, Les Jours Heureux, Esposende, Mut, Matadero de Madrid, Circorts, Muestra de Teatro Cómico de Cangas, Acambalachous, Mac Mislata, San Isidro, Red Pearl Woman Festival (Finlândia), Tem Graça (festival de mulheres palhaças) entre outros.

## SINOPSE

Uma palhaça sai do interior de uma mala, transforma o público na sua família e despede-se carregada de ilusão e muitos objectos "inúteis". **Mas a viagem será interrompida por um obstáculo: uma fronteira.** Esse limite será o que lhe permita o jogo, a dança e as diferentes maneiras de enfrentar o que se lhe apresenta no caminho.

**O público será, durante toda a viagem, parte do espectáculo:** uma multidão que se despede agitando lenços brancos, uma mãe que a ajuda a vestir, um homem com quem toma café através do arame farpado, uma mulher que lhe oferece uma corda para saltar, ou uns rapazes que se transformam em colunas que seguram o telhado da sua casa.

No fim, e sempre **graças a todas as pessoas, conseguirá o seu objectivo: a liberdade.**



## ENCENAÇÃO

**ROJO** é um espectáculo de **clown**, **interação com o público**, **dança e humor**, **criado, dirigido e interpretado pela clown (palhaça) Mireia Miracle**.

Além de ser um espectáculo para **todos os públicos**, aposta numa linguagem universal e **sem palavras**, já que **ROJO** quer chegar a todo o tipo de público, independentemente da sua nacionalidade, cultura, idade, género ou situação social. Por isso, **ROJO** move-se por circuitos muito diversos: desde festivais de teatro, dança, circo e intervenção urbana até associações, escolas, liceus e qualquer tipo de instituição ou acto que aborde a temática actual do êxodo.

**ROJO** é, sem dúvida, uma homenagem **ao palhaço contemporâneo**, **recorda o cinema mudo**, **os temas e o estilo de Charles Chaplin**, que era e é uma mistura de comédia e humanidade, e que o público, consciente ou não, recorda e desfruta.



## FICHA ARTÍSTICA

- Criação, direcção e encenação: Mireia Miracle Company
- Intérprete: Mireia Miracle
- Imagem: Arles Iglesias e Fernando Menendex Films
- Construção cenografia: El Taller del Lagarto e Yjugler
- Música: Sebastián Merlín
- Olhar externo coreografia de dança: Iris Muñoz
- Montagem de vídeo: Noel Rayo
- Iluminação (versão noite e sala): Lara Poto de la Cámara.



## MIREIA MIRACLE COMPANY

**Mireia Miracle Company** é a companhia da atriz, clown, directora e pedagoga homónima. Fundada em 2016 com o seu primeiro trabalho a solo: ROJO, que em 2018 é adaptado para sala (teatro).

Mireia Miracle nasceu em Madrid e formou-se em teatro gestual na Escola de Mar Navarro (Jaques Lecoq) e em dança contemporânea. Também se formou em pedagogia teatral e teatro social com Moisés Mato no Teatro de la Escucha.

Como palhaça, em 2015 tem a oportunidade de trabalhar com o clown Leandre Ribera em dois dos seus espectáculos: ICEBERG e IDEES DEL FRED. Com Iceberg, estreia no Chalons dans la Rue (França) e viaja em digressão por toda a Europa e Israel. Esta experiência supõe uma das formações que mais destacada quanto à aprendizagem do clown, bufão e comédia.

Actualmente, além de actuar com ROJO dedica-se a dirigir e assessorar outros artistas em pesquisas cénicas semelhantes à sua, bem como a apresentar o seu novo trabalho:

**#SUEÑA**

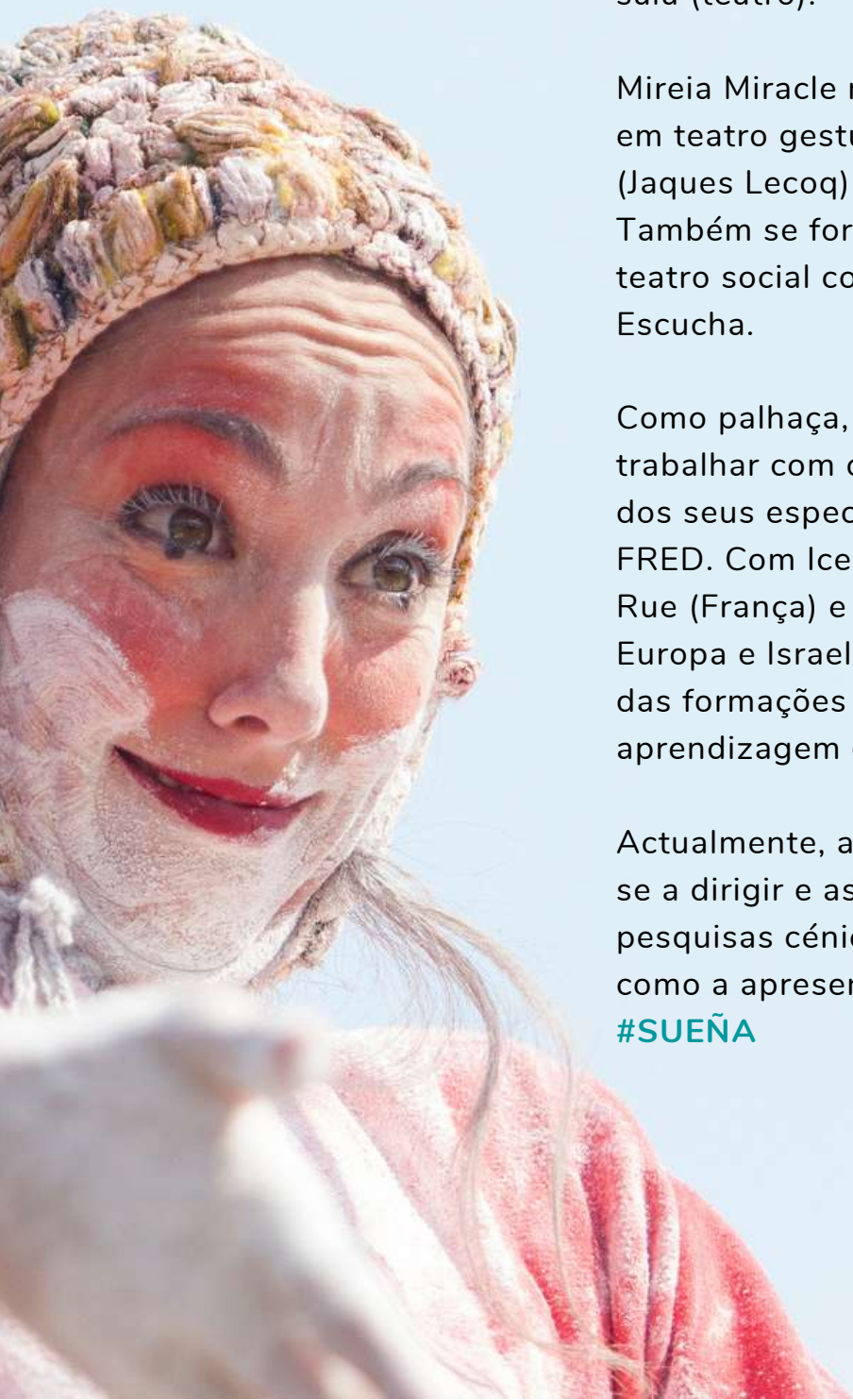

## VÍDEOS



TRAILER ROJO RUA



CASE STUDY ROJO



OUTROS VÍDEOS

## ÁLBUM DE FOTOS



FOTOGRAFIAS

## REDES SOCIAIS



FACEBOOK



INSTAGRAM





## CONTACTO

[info@mireiamiraclecompany.com](mailto:info@mireiamiraclecompany.com)

[www.mireiamiraclecompany.com](http://www.mireiamiraclecompany.com)





# FICHA TÉCNICA

## Rua e espaços polivalentes

- **Duração do espectáculo:** 50 minutos.
- **Montagem:** 4 horas sem contar com o tempo de almoço ou jantar.
- **Desmontagem:** 1h30 desde o final do espectáculo. A artista facilita um espaço de diálogo com o público, posterior ao espectáculo (para fotos, conversar, ou conhecer as crianças). Se este espaço não puder acontecer, é imprescindível avisar a companhia.
- **Medidas:** Espaço cénico mínimo de 8,5 metros de largura x 5 metros de fundo.
- **Chão liso e sem desnível.** Espaço tranquilo e sem circulação automóvel. Formato frontal e público semi-circular. Sempre que seja possível, o espectáculo ganha tendo como fundo um edifício, árvores, uma parede para que o público se situe de frente para a acção e não atrás.
- **Espectáculo fixo.** Necessita ancorar-se a uns 15-20 metros para a frente da cenografia. **É uma ancoragem que não requer uma força superior ao peso de 5 kg.** No caso de que não possa ser facilitado, tem que se avisar previamente a companhia. É simples: **um candeeiro, uma árvore, um banco, uma varanda ou qualquer outro elemento.** Se for preciso, pode mover-se a cenografia para outro lugar, contando com várias pessoas, sempre e só se não implicar descer ou subir escadas ou desníveis.
- **Iluminação:** Luz branca no caso de se fazer de noite, a cargo da organização do evento: 12 pares e 4 tripés. Os tripés hão-de colocar-se em quatro esquinas do espaço cénico, dois dos projectores/focos estarão dirigidos para iluminar o público. Em caso de necessidade de um desenho mais elaborado, o desenho de luz da versão de sala pode adaptar-se a rua.
- **Som\*:** A companhia leva o seu próprio sistema de som: 2 colunas, mesa de som, disparadores de confetis (potência requerida: 2500W)
- **Máquina de confetis\*\*:** Usam-se 2 disparadores de confetis.

- **Equipa em viagem:** artista e técnico.
- **Vigilância da cenografia:** entre sessões, caso seja necessário ou no caso de a cenografia passar a noite num lugar sem segurança.
- **Camarim** com água mineral, acesso a WC, água corrente e espelho grande. A artista necessitará este espaço para se concentrar e fazer o prévio aquecimento 2 horas antes do espectáculo.
- É necessário **estacionamento\*\*\*** para uma carrinha tipo “Berlingo” próximo ao lugar de apresentação do espectáculo.
- **Serviço de limpeza:** Durante o espectáculo espalha-se farinha branca\*, confetis grandes (confetis vermelhos grandes de 1cm x 5cm, de limpeza muito fácil e que não se colam) e lenços de papel sobre o espaço cénico. É necessário **serviço de limpeza** depois da desmontagem do espectáculo.
- **Utiliza-se uma vela-foguete de aniversário** durante o espectáculo.

*\*Toda a farinha usada durante o espectáculo é "apta para celiacos".*

*\*)(\*\*)(\*\*\*) Material de som, máquinas de confetis e outros: No caso de a companhia ter que viajar de avião, será a organização quem deve fornecer estes elementos técnicos. Contactar com a companhia para solicitar raider específico de viagens internacionais.*

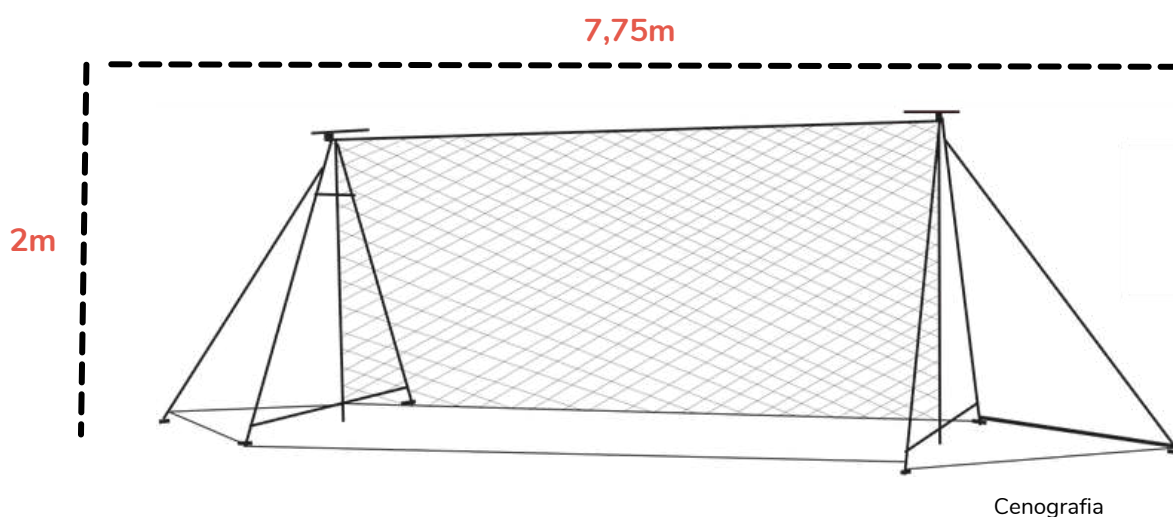

**ATÉ JÁ!**

*mirreia miracle*

