



C L O W N

ROJO

MIREIA MIRACLE COMPANY

CIRCADA
FESTIVAL DE CIRCO DE SEVILLA



INTRODUCCIÓ

ROJO és el primer treball en solitari de l'actriu, ballarina i clown Mireia Miracle. S'estrena a Circada OFF 2017 i guanya el **PREMI CIRCAIRE**. El 2018 guanya el **PREMI ZIRKÓLIKA ARTISTA EMERGENT a La Nit del Circ (Catalunya)** sent a més nominat com a millor espectacle de carrer i com a millor espectacle de clown. El 2019 rep el segell "d'espectacle recomanat" per **REDESCENA**.

ROJO porta des de 2017 girant per festivals i circuits molt diversos: Kaldearte, Festival de Cornellà, Clownia, Circaire, Festival de Pallasses del Circ-Cric, Mimos, Les Jours Heureux, Esposende, Mut, Matadero de Madrid, Circorts, Muestra de Teatre Cómico de Cangas, Acambalachous, Mac Mislata, San Isidro, Xarxa Pearl Woman Festival (Finlàndia) entre d'altres.

SINOPSI

Una pallassa surt de l'interior d'una maleta, converteix el públic en la seva família i se n'acomiada carregada d'il·lusió i molts trastos. **Però el viatge serà interromput per un obstacle: una frontera.** Aquest límit serà el que permeti el joc, la dansa i les diferents maneres per enfrontar-se a allò que s'interposa en el seu camí.

El públic serà part de l'espectacle durant tot el viatge: una multitud que s'acomiada fent volar mocadors blancs, una mare que l'ajuda a vestir-se, un home que pren un cafè a través del filat, una dona que li ofereix una corda per saltar o uns nois que es converteixen en les columnes que sostenen la teulada de casa seva.

Al final, i sempre **gràcies a tothom, aconseguirà el seu objectiu: la llibertat.**





POSADA EN ESCENA

ROJO és un espectacle de clown, interacció amb el públic, dansa i humor, creat, dirigit i interpretat per la clown Mireia Miracle. A més de ser un espectacle per a tots els públics aposta per un llenguatge universal i sense paraules, ja que ROJO vol arribar a tot tipus d'audiències independentment de la seva nacionalitat, cultura, edat, gènere o situació social. Per això ROJO es mou per circuits tan diversos: des de festivals de teatre, dansa, circ i intervenció urbana fins a associacions, col·legis, instituts i qualsevol tipus d'institució o acte que abordi la temàtica actual de l'èxode.

ROJO és sens dubte un homenatge al pallasso contemporani, recorda el cinema mut i la temàtica i la forma de Charles Chaplin, que era i és una barreja de comèdia i humanitat i que el públic, conscient o no, recorda i gaudeix.

FITXA ARTÍSTICA

- Creació, direcció i posada en escena: Mireia Miracle Company
- Intèrpret: Mireia Miracle
- Imatge: Arles Iglesias i Fernando Menendex Films
- Construcció: El Taller del Lagarto i Yjugler
- Música: Sebastián Merlín
- Mirada externa coreografia de dansa: Iris Muñoz
- Muntatge de vídeo: Noel Rayo
- Il·luminació mode nit i sala: Lara Poto de la Cámara.



MIREIA MIRACLE COMPANY

Mireia Miracle Company és la companyia de l'actriu, clown, directora i pedagoga homònima. És fundada el 2016 amb el seu primer treball en solitari: ROJO, que el 2018 és adaptat a sala.

Mireia Miracle neix a Madrid i es forma en teatre gestual a l'Escola de Mar Navarro (Jaques Lecoq) i en dansa contemporània. També es forma en pedagogia teatral i teatre social al costat de Moisès Mato al Teatro de la Escucha.

Com a pallerassa el 2015 té l'oportunitat de treballar amb el clown Leandre Ribera en dos dels seus espectacles: ICEBERG i IDEES DEL FRED. Amb Iceberg estrenarà a Chalons dans la Rue (França) i girarà per tot Europa i Israel. Aquesta experiència suposa una de les formacions més destacades pel que fa a l'aprenentatge del clown, el bufó i la comèdia.

Actualment a més de girar amb ROJO es dedica a dirigir i assessorar altres artistes en cerques escèniques similars i realitzar representacions del seu nou treball: **#SUEÑA**

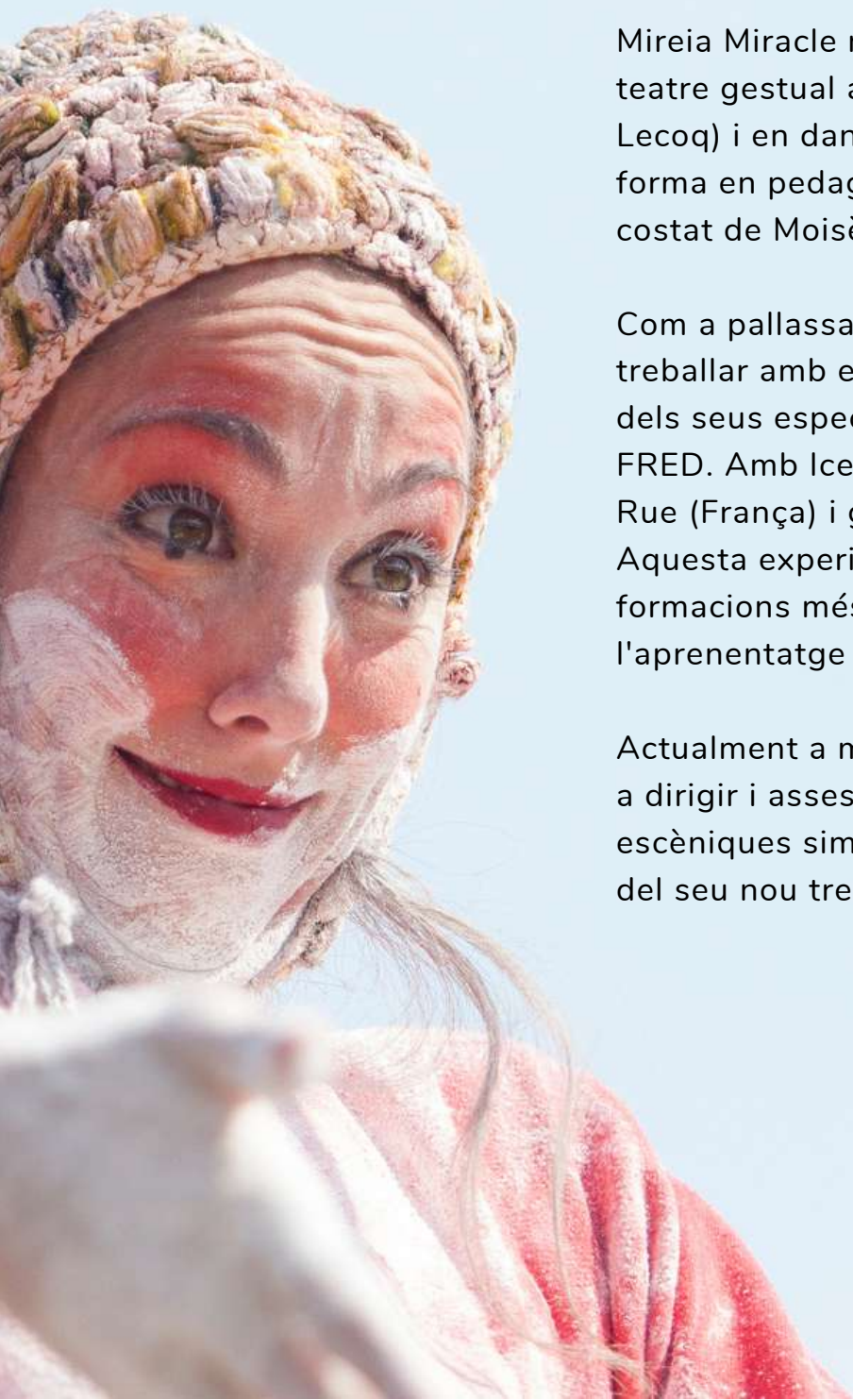

VÍDEOS



TEASER ROJO CARRER



CASE STUDY ROJO



ALTRES VÍDEOS

GALERIA DE FOTOS



FOTOGRAFIES

XARXES SOCIALS



FACEBOOK



INSTAGRAM





CONTACTE

info@mireiamiraclecompany.com

www.mireiamiraclecompany.com



FITXA TÈCNICA

Carrer i espais polivalents

- **Durada de l'espectacle:** 50 minuts.
- **Muntatge:** 4 hores sense comptar amb el temps de dinar o sopar.
- **Desmuntatge:** 1 hora i mitja des del final de la funció. L'artista facilita un espai de diàleg amb el públic posterior a l'espectacle (per fer-se fotos, xerrar, o conèixer els nens i nenes). Si aquest espai no es pogués donar és imprescindible avisar la companyia.
- **Mides:** **Espai escènic mínim de 8,5 metres d'amplada per 5 metres de profunditat.**
- **Sòl pla i sense desnivell.** Espai tranquil i sense circulació de cotxes. Format frontal i públic semicircular. Sempre que sigui possible, l'espectacle es beneficia d'un límit al darrere (un edifici, arbres, una paret) perquè el públic se situï davant de l'acció i no al darrere.
- **Espectacle fix.** Requereix un ancoratge a uns 15-25 metres per davant de l'escenografia. **És un ancoratge que no requereix una força superior al pes de 5 kg.** En cas que aquest no pugui ser facilitat, s'haurà d'avisar a la companyia prèviament. És un ancoratge senzill. **Serveix un fanal, un arbre, un banc, una barana o qualsevol altre element.** Si cal, es pot moure l'escenografia d'un lloc a l'altre, comptant amb diverses persones, sempre que no impliqui pujar o baixar escales o desnivells.
- **Il·luminació:** Llum blanca en cas que es faci de nit, a càrrec de l'organització de l'esdeveniment: Dotze pars i quatre trípodes. Els trípodes aniran a quatre cantonades al voltant de l'espai escènic, dos dels focus aniran a llum de públic. Si es volgués fer un disseny més elaborat, es podria fer el disseny de sala adaptat a carrer.
- **So*:** La companyia aporta equip propi: 2 altaveus, taula de so, disparadors de confeti (potència requerida: 2500W)
- **Màquina de confetti**:** s'utilitzen dos disparadors de confetti.

- **Equip en ruta: artista i tècnic.**
- **Vigilància de l'escenografia:** entre passades si calgués o bé si l'escenografia passés la nit al lloc designat.
- **Camerino** amb aigua mineral, accés a WC, aigua corrent i mirall gran. L'artista requerirà aquest espai per concentrar-se i fer l'escalfament previ dues hores abans de l'espectacle
- **Cal aparcament***** per a una furgoneta tipus "Berlingo" proper al lloc de l'actuació.
- **Servei de neteja:** Durant l'espectacle s'aboca farina blanca*, confeti ample (confeti vermell ample d'1cm x 5cm, és de fàcil neteja i no s'adhereix) i mocadors de paper sobre l'espai escènic. Cal servei de neteja després del desmuntatge de l'espectacle.
- **Es fa servir una bengala d'aniversari** durant l'espectacle.

**Tota la farina emprada durant l'espectacle és "apta per a celiàcs".*

)()(***) Equip de so, màquines de confetti i altres: en cas que la companyia hagi de viatjar amb avió al lloc de l'actuació, serà l'organització la que hagi d'aportar els elements tècnics. Contactar amb la companyia per sol·licitar el rider específic de viatges internacionals.*

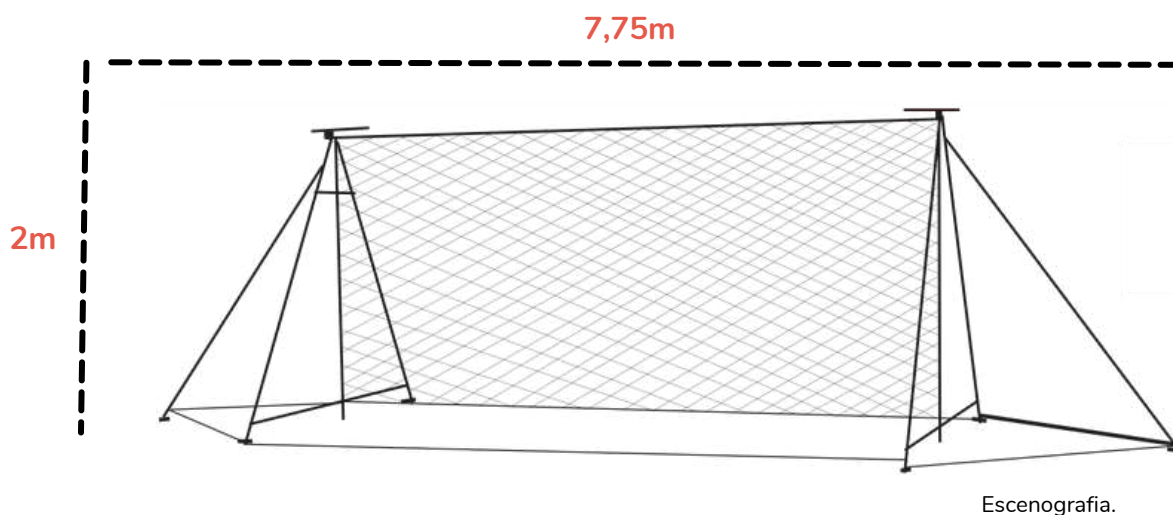

**FINS
AVIAT!**

mireia miracle

